

Fahrzeugbewertung



Aktenzeichen
KF 1968 B

Hersteller
Porsche 

Vom
31.01.2024

Modell
911 Carrera (997)
Coupé/Cabrio/Targa

Auftraggeber

Christoph Andreas Pacelt

Gesamtnote
2+

Marktwert
85.000 €

Wiederbeschaffungswert
88.000 €

Sachverständigenbüro

Ingenieurbüro Böhm

1

Ingenieurbüro Böhm – Blankenstr. 9a – 65594 Runkel-Dehrn

Herrn
Christoph Andreas Pacelt
Skylineblick 37
60438 Frankfurt am Main

Runkel-Dehrn, 31.01.2024



Aktenzeichen
KF 1968 B

Auftraggeber	Name Straße PLZ Ort Telefon E-Mail	Christoph Andreas Pacelt Skylineblick 37 60438 Frankfurt am Main 015787034906 acp-info@gmx.de
Besichtigung	Besichtigung bei Datum Ort Sachverständiger Anwesende	Christoph Andreas Pacelt 30.01.2024 61118 Bad Vilbel Dipl.Ing. Michael Böhm Sachverständiger, Auftraggeber
Auftrag	Datum Erteilt durch Beauftragung	31.01.2024 Auftraggeber telefonisch

Gemäß Auftrag wurde das in den Fahrzeugdaten näher bezeichnete Fahrzeug zur Ermittlung des Fahrzeugwerts besichtigt und darüber ein Gutachten erstellt.

Inhaltsverzeichnis

Inhaltsverzeichnis	3
Fahrzeugdaten	4
Allgemein	4
Individuell	4
Quelle der technischen Daten	5
Ausstattung	6
Bereifung	8
Bewertung des Zustands	9
Lackschichtdicke	10
Legende Lackschichtdicken	10
Erläuterung der Zustandsnoten	11
Weitere Bewertungskriterien	11
Zustand des Fahrzeugs bei Besichtigung	12
Bewertungsergebnis	12
Wertschätzung	12
Abschließende Bemerkungen	13
Fotoanlage	14

Fahrzeugdaten

Allgemein

Amtliches Kennzeichen	F CP 330
Hersteller	Porsche
Modell/Haupttyp	911 Carrera (997) Coupé/Cabrio/Targa
Untertyp	911 Black Edition Cabrio
Baujahr	2012
Erstzulassung	23.01.2012
Letzte Zulassung	12.07.2018
Fahrzeugart	Cabriolet
Fahrzeugidentifikationsnummer (VIN)	WP0ZZZ99ZCS791462
Schlüssel-Nr.	0583ABX
Antriebsart	Benzin / 6-Zylinder / Boxermotor
Getriebe	7-Gang automatisch
Leistung/Hubraum	254 KW / 3.614 ccm
Leer- / zulässige Gesamtmasse	1.530 kg / 1.910 kg
Länge / Breite / Höhe	4.435 mm / 1.808 mm / 1.310 mm
Achslast vorne / hinten in kg	775/1220
Anzahl Türen	2
Achsen (davon angetrieben)	2 (1)
Sitzplätze	4
Abgasnorm	Euro 5

Individuell

Lack	Black (041)
Anzahl Vorbesitzer	1
Nächste HU	08.2024

Amtliche Dienstleistungen:

- Hauptuntersuchungen inkl. Teiluntersuchung Abgas
- Oldtimereinstufungen (H-Kennzeichen)
- Änderungsabnahmen

Weitere Dienstleistungen:

- Schadengutachten
- Oldtimerbewertungen
- Technische Gutachten
- Fahrzeugbewertungen

Quelle der technischen Daten

Der Fahrzeugschein lag bei der Besichtigung im Original vor und diente als Grundlage zur Erhebung der technischen Daten. Die Fahrzeugidentifikationsnummer wurde durch den Sachverständigen Dipl.Ing. Michael Böhm am Fahrzeug überprüft.



Ausstattung

Serienausstattung

- ✓ 2 Einzelendrohre Edelstahl gebürstet
- ✓ 235/35 ZR 19/295/30 ZR 19
- ✓ 3614ccm (3.6 Ltr) 254kW MA1.02
- ✓ 7-Gang PDK
- ✓ 8 J x 19/11 J x 19 Alu
- ✓ ab 08.2011 (Modell 2012)
- ✓ Airbag: Fullsize-Airbags für Fahrer und Beifahrer
- ✓ Airbagmodul Leder
- ✓ Anfahrassistent
- ✓ Außenspiegel, elektrisch von innen verstell- und beheizbar
- ✓ Bordcomputer
- ✓ Bremsbelagverschleißüberwachung an jedem Bremsbelag
- ✓ Dritte Bremsleuchte und Rückleuchten in LED-Technik
- ✓ Einstiegblenden Edelstahl
- ✓ Fahrstabilisierungssystem PSM (Porsche Stability Management)
- ✓ Fensterheber elektrisch vorn
- ✓ Fondseitenscheiben elektrisch betätigt
- ✓ Frontscheibe mit Graukeil
- ✓ Frontscheibenwischanlage mit 2 Wischergeschwindigkeiten
- ✓ Fußmatten
- ✓ Grundausrüstung 911 Carrera Black Edition
- ✓ Heckscheibenheizung
- ✓ Heckspoiler, automatisch ausfahrend
- ✓ Navigationsmodul für PCM
- ✓ ParkAssistent (Einparkhilfe)
- ✓ Permanente digitale Anzeige von Uhrzeit, Außentemperatur, Geschwindigkeit
- ✓ Porsche Side Impact Protection System (POSIP),
- ✓ Räderzubehör: Reifendichtmittel mit elektrischer Kompressor
- ✓ Radiozubehör: Universelle Audio-Schnittstelle (AUX, USB, iPod)
- ✓ Scheinwerferreinigungsanlage
- ✓ Serienausstattung 911 Carrera Black Edition in Serienfarbe
- ✓ Servolenkung mit variabler Lenkübersetzung
- ✓ Sicherheitsgurte, 3-Punkt-Automatikgurte
- ✓ Sitze: Fahrer- und Beifahrersitz mit elektrischer Lehnenverstellung
- ✓ Sitze: Fondsitzelehnen einzeln umklappbar
- ✓ Soundsystem BOSE
- ✓ Sportlenkrad-PDK mit Paddle
- ✓ Tagfahr- und Positionslicht in LED-Technik
- ✓ Telefonvorbereitung
- ✓ Tempomat
- ✓ Überrollschutz, automatisch ausfahrend
- ✓ Unterbodenverkleidung
- ✓ Verdeck vollautomatisch elektrisch betätigt
- ✓ Vorrüstung für Kindersitzbefestigung ISOFIX auf der Beifahrerseite
- ✓ Wärmeschutzglas
- ✓ Wegfahrsperr (Transponder-System)

Amtliche Dienstleistungen:

- Hauptuntersuchungen inkl. Teiluntersuchung Abgas
- Oldtimereinstufungen (H-Kennzeichen)
- Änderungsabnahmen

Weitere Dienstleistungen:

- Schadengutachten
- Oldtimerbewertungen
- Technische Gutachten
- Fahrzeugbewertungen

- ✓ Klimaautomatik
- ✓ Kombiinstrument mit zentralem Drehzahlmesser, Multifunktionsanzeige im Punktmatrix-Display
- ✓ Kopfstützen vorne
- ✓ Mittelkonsole hinten lackiert

Sonderausstattung

- ✓ Active Suspension Management (PASM)
- ✓ Aussen-/Innenspiegel automatisch abblendbar mit Regensensor
- ✓ Ausstattung Leder
- ✓ CD-Wechsler
- ✓ Garagentoröffner in der Dachkonsole (HomeLink)
- ✓ Ledersitze
- ✓ Radiozubehör: CD-/DVD-Wechsler, sechsfach
- ✓ Reifendruckkontrollsystem (RDK) 433 Mhz

- ✓ Windschott
- ✓ Zentralverriegelung mit Funkfernbedienung
- ✓ Zifferblätter Kombiinstrument schwarz

- ✓ Sitzheizung
- ✓ Sport Chrono Paket Plus
- ✓ Sportabgasanlage
- ✓ Sportsitze
- ✓ Sportsitzrückenlehne lackiert
- ✓ Telefonmodul für PCM
- ✓ Xenon plus dynamisches Kurvenlicht

Bereifung

Reifen vorne rechts

Dimension	235/35 R 19 87 Y
Profiltiefe	8 mm
Hersteller	Pirelli
Art	Sommer

Reifen hinten rechts

Dimension	295/30 R 19 100
Profiltiefe	8 mm
Hersteller	Pirelli
Art	Sommer

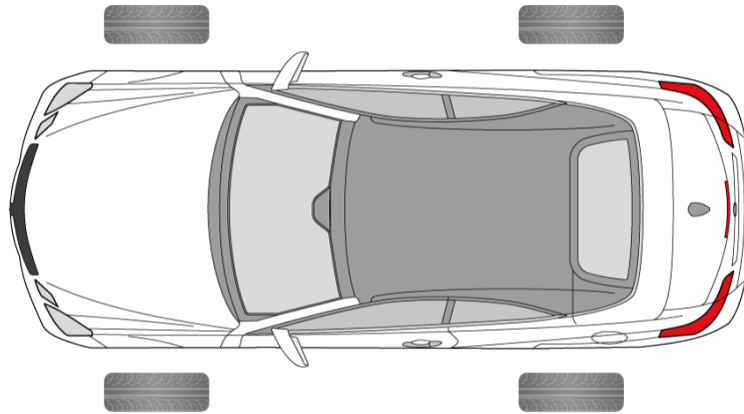

Reifen vorne links

Dimension	235/35 R 19 87 Y
Profiltiefe	8 mm
Hersteller	Pirelli
Art	Sommer

Reifen hinten links

Dimension	295/30 R 19 100
Profiltiefe	8 mm
Hersteller	Pirelli
Art	Sommer

Bewertung des Zustands



Gesamtnote

2+

Marktwert

85.000 €

Wiederbeschaffungswert

88.000 €

Lackschichtdicke

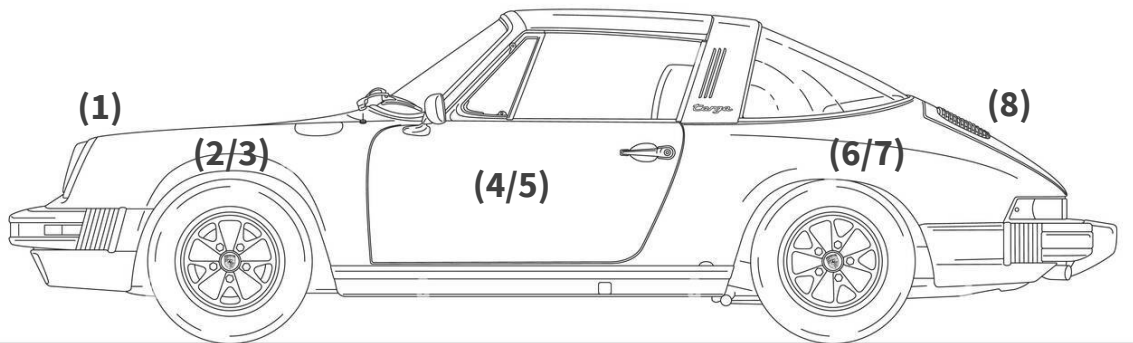

(1)	Lackschichtdicke Haube	Alu (nicht meßbar) µm
(2)	Lackschichtdicke rechter Kotflügel	120 - 150 µm
(3)	Lackschichtdicke linker Kotflügel	120 - 150 µm
(4)	Lackschichtdicke linke Tür	130 - 160 µm
(5)	Lackschichtdicke rechte Tür	130 - 160 µm
(6)	Lackschichtdicke linke Seitenwand	130 - 150 µm
(7)	Lackschichtdicke rechte Seitenwand	130 - 150 µm
(8)	Lackschichtdicke Heckdeckel	µm
(9)	Lackschichtdicke Heckblech	µm

Legende Lackschichtdicken

Bis 100 µm	100-180 µm	180-400 µm	400-1000 µm	Ab 1000 µm
Lackschichtdicken eines abgenutzten Erstlacks (insbesondere durch häufiges Polieren).	Lackschichtdicken für eine Erstlackierung ab Werk (je nach Hersteller sind Abweichungen möglich)	Lackschichtdicken für eine fachgerechte Nachlackierung (ohne Spachtelschicht)	Lackschichtdicken für eine Nachlackierung mit Spachtelschicht	Lackschichtdicken für eine möglicherweise nicht fachgerechte Nachlackierung. Übermäßig dicke Spachtelschicht.

Erläuterung der Zustandsnoten

Note 1:

Makelloser Zustand ohne Mängel an Technik, Optik und Historie (Originalität). Es handelt sich um ein Fahrzeug der absoluten Spitzenklasse. Unbenutztes Original (Museumsauto) oder mit Neuteilen komplett restauriertes Spitzenfahrzeug. Sehr selten.

Note 2:

Guter Zustand. Das Fahrzeug ist mängelfrei, kann jedoch leichte Gebrauchsspuren aufweisen. Das Fahrzeug entspricht dem Original oder wurde durch eine fachgerechte und aufwendige Restauration in einen gleichwertigen Zustand versetzt. Es fehlen keine Teile und es wurden auch keine zusätzlichen Teile nachgerüstet.

Note 3:

Gebrauchter Zustand. Das Fahrzeug ist voll fahrfähig und verkehrssicher, zeigt jedoch bereits altersbedingte Gebrauchsspuren. Es sind keine Durchrostungen vorhanden. Der Zustand ist befriedigend, sodass keine sofortigen Arbeiten notwendig sind.

Note 4:

Verbrauchter Zustand. Es sind sofortige Arbeiten notwendig, um eine Hauptuntersuchung oder Sicherheitsprüfung zu bestehen, da das Fahrzeug nur eingeschränkt fahrfähig ist. Zudem können einzelne Teile fehlen oder nicht dem Original entsprechen (Teilrestauration). Verrostete Stellen sind möglich, aber das Fahrzeug ist insgesamt gut reparier- und restaurierbar.

Note 5:

Restaurationsbedürftiger Zustand. Das Fahrzeug befindet sich nicht in einem fahrfähigem Zustand. Teile fehlen oder wurden durch nicht originalgetreue Teile ersetzt, weshalb umfangreiche Restaurationen notwendig sind.

Weitere Bewertungskriterien

Original

Fahrzeuge, die im unrestaurierten Zustand erhalten sind. Dies kann sowohl das Fahrzeug sein, das vom Band ins Museum gestellt worden ist, als auch der Scheunenfund oder der kaum genutzte Garagenwagen. Ein Austausch von Verschleißteilen ist möglich.

Authentisch

Fahrzeuge, die originalgetreu restauriert wurden. Hier liegt der Schwerpunkt auf originalgetreu. Es werden die Teile ersetzt, die verbraucht, verschlissen oder verrostet sind. Die Restaurierung kann mit einer vollständigen Zerlegung und Wiederaufbau des Fahrzeuges verbunden sein und muss den Zustand erreichen, den das Fahrzeug ursprünglich hatte.

Nicht authentisch

Fahrzeuge, die aus Teilen oder mehreren Fahrzeugen so nahe wie möglich an der Hersteller-Spezifikation zusammengesetzt wurden. Die verwendeten Teile können im Zuge der Restaurierung angefertigt oder nach der Zeit des Fahrzeuges hergestellt worden sein, wie z.B. Motor, Motorblock, Zylinderkopf, Karosserie.

Amtliche Dienstleistungen:

- Hauptuntersuchungen inkl. Teiluntersuchung Abgas
- Oldtimereinstufungen (H-Kennzeichen)
- Änderungsabnahmen

Weitere Dienstleistungen:

- Schadengutachten
- Oldtimerbewertungen
- Technische Gutachten
- Fahrzeugbewertungen

Zustand des Fahrzeugs bei Besichtigung

Besichtigungsort: Christoph Andreas Pacelt, 61118 Bad Vilbel

Während der Besichtigung am 30.01.2024 war das Fahrzeug unzerlegt.

Folgende Hilfsmittel standen zur Verfügung: Lackschichtdickenmessgerät.

Bewertungsergebnis

Der Zustand des vorher näher beschriebenen Fahrzeugs ist auf Basis der oben aufgeführten Bewertungskriterien zu bewerten mit der gemittelten Gesamtnote:

zwei plus (2+)

Wertschätzung

Marktwert: 85.000 €

Wiederbeschaffungswert: 88.000 €

Den Marktwert und den Wiederbeschaffungswert schätze ich unter Berücksichtigung des optischen und technischen Zustands, der Marktlage, des Beliebtheitsgrades, der technischen und historischen Bedeutsamkeit sowie des vorhandenen Zubehörs auf den oben genannten Wert.

Der angegebene Wert beruht auf der Marktbeobachtung diverser Publikationen, sowie auf eigener Marktbeobachtung und Erfahrung.



Amtliche Dienstleistungen:

- Hauptuntersuchungen inkl. Teiluntersuchung Abgas
- Oldtimereinstufungen (H-Kennzeichen)
- Änderungsabnahmen

Weitere Dienstleistungen:

- Schadengutachten
- Oldtimerbewertungen
- Technische Gutachten
- Fahrzeugbewertungen

Abschließende Bemerkungen

Die Vergangenheit hat gezeigt, dass der Markt für Oldtimer- & Liebhaberfahrzeuge starken Schwankungen unterliegt. Deshalb sollte in regelmäßigen Abständen - spätestens jedoch bei einer Veränderung des Fahrzeugzustands durch Restaurierungs- bzw. Instandsetzungsarbeiten - eine erneute Vorführung des Fahrzeugs zwecks aktueller Wertbestimmung erfolgen.

Dies ist besonders wichtig, weil etablierte Oldtimer-Versicherer nur Wertschwankungen bis zu 10 % des Versicherungswertes berücksichtigen.

Abschließend wird darauf hingewiesen, dass der ermittelte Wert keine Gewähr für einen Verkauf des Fahrzeugs zu diesem Schätzwert bieten kann.

Mit der Unterschrift wird die neutrale und unabhängige Erstellung dieser Fahrzeugbewertung versichert.

Dieses Gutachten umfasst:

- 22 Seiten
- 18 Fotos

Runkel-Dehrn, den 31.01.2024

Der Sachverständige



Dipl.Ing. Michael Böhm

Amtliche Dienstleistungen:

- Hauptuntersuchungen inkl. Teiluntersuchung Abgas
- Oldtimereinstufungen (H-Kennzeichen)
- Änderungsabnahmen

Weitere Dienstleistungen:

- Schadengutachten
- Oldtimerbewertungen
- Technische Gutachten
- Fahrzeugbewertungen

Fotoanlage

Foto 1



Foto 2



Amtliche Dienstleistungen:

- Hauptuntersuchungen inkl. Teiluntersuchung Abgas
- Oldtimereinstufungen (H-Kennzeichen)
- Änderungsabnahmen

Weitere Dienstleistungen:

- Schadengutachten
- Oldtimerbewertungen
- Technische Gutachten
- Fahrzeugbewertungen

Foto 3



Foto 4



Amtliche Dienstleistungen:

- Hauptuntersuchungen inkl. Teiluntersuchung Abgas
- Oldtimereinstufungen (H-Kennzeichen)
- Änderungsabnahmen

Weitere Dienstleistungen:

- Schadengutachten
- Oldtimerbewertungen
- Technische Gutachten
- Fahrzeugbewertungen

Foto 5



Foto 6



Amtliche Dienstleistungen:

- Hauptuntersuchungen inkl. Teiluntersuchung Abgas
- Oldtimereinstufungen (H-Kennzeichen)
- Änderungsabnahmen

Weitere Dienstleistungen:

- Schadengutachten
- Oldtimerbewertungen
- Technische Gutachten
- Fahrzeugbewertungen

Foto 7



Foto 8



Amtliche Dienstleistungen:

- Hauptuntersuchungen inkl. Teiluntersuchung Abgas
- Oldtimereinstufungen (H-Kennzeichen)
- Änderungsabnahmen

Weitere Dienstleistungen:

- Schadengutachten
- Oldtimerbewertungen
- Technische Gutachten
- Fahrzeugbewertungen

Foto 9



Foto 10



Amtliche Dienstleistungen:

- Hauptuntersuchungen inkl. Teiluntersuchung Abgas
- Oldtimereinstufungen (H-Kennzeichen)
- Änderungsabnahmen

Weitere Dienstleistungen:

- Schadengutachten
- Oldtimerbewertungen
- Technische Gutachten
- Fahrzeugbewertungen

Foto 11



Foto 12



Foto 13



Foto 14



Foto 15



Foto 16



Amtliche Dienstleistungen:

- Hauptuntersuchungen inkl. Teiluntersuchung Abgas
- Oldtimereinstufungen (H-Kennzeichen)
- Änderungsabnahmen

Weitere Dienstleistungen:

- Schadengutachten
- Oldtimerbewertungen
- Technische Gutachten
- Fahrzeugbewertungen

Foto 17



Foto 18



Ingenieurbüro Böhm – Blankenstr. 9a – 65594 Runkel-Dehrn

Herrn
Christoph Andreas Pacelt
Skylineblick 37
60438 Frankfurt am Main

Runkel-Dehrn, 31.01.2024

Rechnung Nr. KF 1968 B

Auftraggeber Christoph Andreas Pacelt
Aktenzeichen KF 1968 B

Auftrag vom 31.01.2024
Erteilt durch Auftraggeber

Fahrzeug Porsche 911 Carrera (997) Coupé/Cabrio/Targa
Kennzeichen F CP 330
VIN WP0ZZZ99ZCS791462

Wir danken für Ihren Auftrag und erlauben uns, die folgenden Positionen in Rechnung zu stellen.

Pos.	Beschreibung	#	Einzelpreis	Gesamtpreis
1	Grundhonorar	1	250,00 €	250,00 €
2	Lichtbilder	15 Stück	2,00 €	30,00 €
3	Fahrtkosten	20 km	0,70 €	14,00 €
4	Schreibkosten (pauschal)	1	5,00 €	5,00 €
5	Porto & Telefon (pauschal)	1	3,00 €	3,00 €
6	Lackdickenmessung	1 Stück	50,00 €	50,00 €
7	Rabatt	1 Stück	-100,00 €	-100,00 €
			Gesamtbetrag ohne MwSt.	252,00 €
			19 % MwSt.	47,88 €
			Gesamtbetrag inkl. MwSt.	299,88 €

Zahlbar innerhalb von 30 Tagen ohne Abzug. Rechnungsdatum gleich Leistungsdatum.